

רמי ניר ©

הביטו אל אברהם אביכם... (ישעיה נ"א)

[יוסף נמכר במצרים] + [430 שנה] + [480 שנה עד בנין המקדש] + [430 שנה עד חורבן המקדש] = 1340 שנה.

שמעו אלי רדפי צדק
מבקשי יהוה = (ישעיה נ"א) = הביטו,
הנה יפתחו שערים,
הנה בא וקרוב הוא היום,
יום גאולה,

בחצרות אלהינו ומקדש יהוה בירושלים הביטו – כמתועד (יחזקאל מ'-מ"ג):

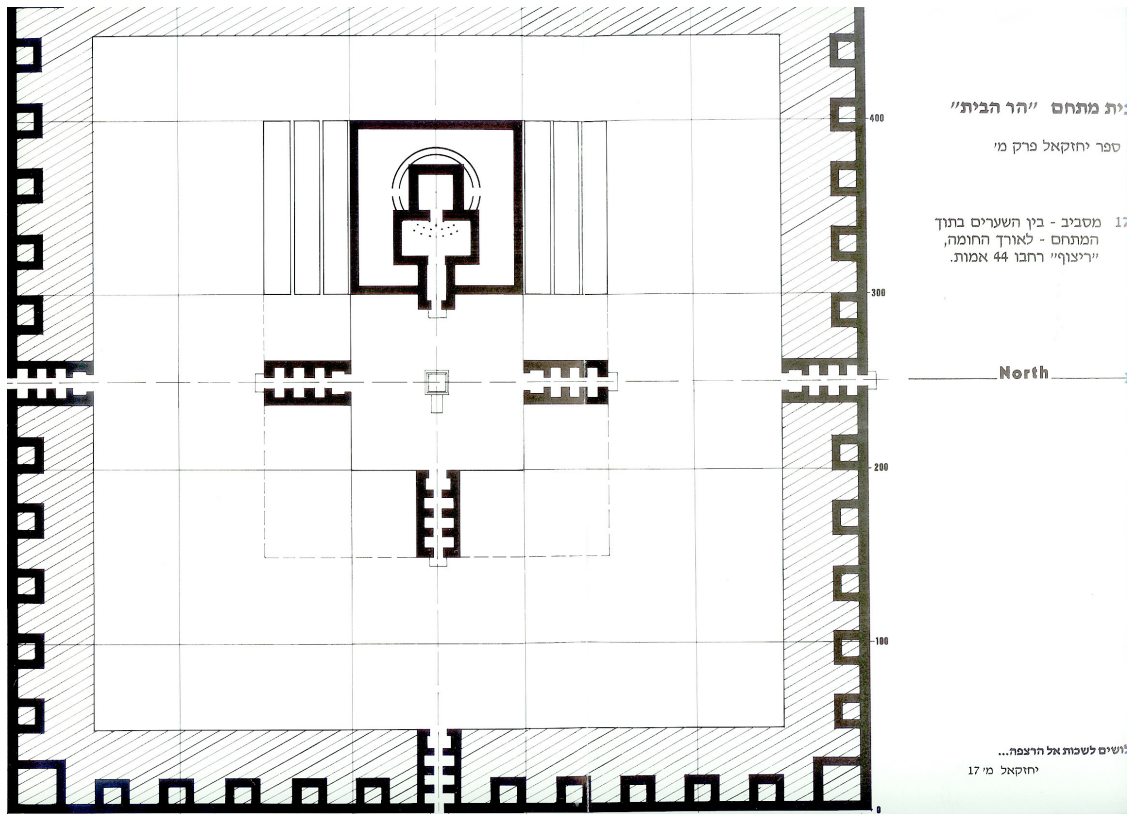

הציוור בספר "שבר השלום והאמת": מקום המזבח במרכז, שם = ביום החורבן יוסדה אבן השתייה...
זאת תורת הבית = (יחזקאל מ"ג) = תורת צדק אויכלידי = 5 וכן 7 = בתרבווע מעגל $\pi = 22/7$.

ואתם הביטו וראו,

הביטו אל-אברהם אביכם ואל-שרה תחוללכם פי-אחד קראתיו ואברכהו וארבהו פי-
נחם יהוה ציון נחם כל-חרבתייה וישם מדברה כעדן וערבתייה כגן-יהוה ששון ושמחה
למצא בה תודה וקול זמרה... (ישעיה נ"א 2-3)

וזאת ראו,

ויבא הפליט ויגד לאברהם העברי... = (בראשית י"ד) = אברהם דבר עברית...
אם-מחוט ועד שרוך-נעל... = (בראשית י"ד) = (ירמיה נ"ב) = וחוט שתים-עשרה אמה יסבנו...
כלומר, בעברית של "עמק שוה" אמר אברהם: "אם-ממעגל גדול ועד מעגל קטן"...

ובנבואה הביטו וראו,

הולדת פֶּרֶץ וְזָרַח = 400 שָׁנָה לפני יציאת מצרים = 5 גְּרִים מְזַרַע אֲבֵרָהם בְּאֶרֶץ לא לָהֶם :

וַיֹּאמֶר לְאַבְרָם יָדַע תְּדַע כִּי-גֵר יִהְיֶה זְרַעְךָ בְּאֶרֶץ לא לָהֶם וְעַבְדוּם וְעָנוּ אֹתָם-- אֲרַבַּע מֵאוֹת שָׁנָה וְגַם אֶת-הַגּוֹי אֲשֶׁר יַעֲבֹדוּ דָן אֲנִכִי וְאַחֲרָי-כֵן יֵצְאוּ בְּרִכְשׁ גָּדוֹל וְאֶתָּה תָּבוֹא אֶל-אֲבֹתֶיךָ בְּשָׁלוֹם תִּקְבְּרָ בְּשִׁיבָה טוֹבָה וְדוֹר רַבִּיעִי יֵשׁוּבוּ הֵנָּה... (בראשית טו' 13-16) + (בראשית טו' 18-19) = לְזַרְעֶךָ נָתַתִּי אֶת-הָאֶרֶץ הַזֹּאת... אֶת-הַקֵּינִי... + (בראשית כה' 1) = קְטוֹרֶה... + (בראשית כה' 2) וְאֶת-מִדְיָן... + (שמות יח' 1) = וַיִּשְׁמַע יִתְרוֹ כִּהֵן מִדְיָן חֵתָן מִשֶּׁה... + (במדבר י' 30) = אֶל-אֶרְצִי וְאֶל-מוֹלַדְתִּי אֵלַיךְ... + (שופטים ד' 17) = יַעַל אִשֶׁת חֶבֶר הַקֵּינִי... = הַיּוֹם, כִּפְר חִיטִּים וְסַבִּיבָתוּ... כְּלוֹמֵר, זָרַעוּ שָׁל קִין "בְּאֶרֶץ-נוֹד קְדָמַת-עֵדֶן" שֶׁרַד אֶת הַמַּבּוּל. אַחֲ"כ נֶעַ וְנָד הִיָּה הַקֵּינִי עַד סִינִי וְקָבַע אֶת מוֹלַדְתּוֹ בְּאֶרֶץ כְּנַעַן...

וביפיה של שְׁרָה הַבִּיטוּ,

וְאֶל-שְׁרָה תַחֲלָלְכֶם... = (ישעיה נא' 2) = (בראשית יב' 11) = הֵנָּה-נָא יָדַעְתִּי כִּי אִשָּׁה יִפְת-מְרָאָה אַתָּה... **והיא בשנות ה-60 המאוחרות לחייה** = (בראשית יב' 14-15) = וַיֵּרָאוּ הַמְצַרִּים אֶת-הָאִשָּׁה כִּי-יָפָה הוּא מְאֹד וַיֵּרָאוּ אֶתָּה שְׂרֵי פְרַעָה וַיְהַלְלוּ אֶתָּה אֶל-פְרַעָה וַתִּקַּח הָאִשָּׁה בַּיִת פְּרַעָה...

וְאַחֲרָי-כֵן קָבַר אֲבֵרָהָם אֶת-שְׁרָה אִשְׁתּוֹ אֶל-מַעְרַת שְׁדָה הַמְּכַפְלָה עַל-פְּנֵי מַמְרָא-- הוּא חֶבְרוֹן בְּאֶרֶץ כְּנַעַן וַיִּקַּם הַשְּׁדָה וְהַמַּעְרָה אֲשֶׁר-בוֹ לְאַבְרָהָם-- לְאַחֲזַת-קָבַר מֵאֵת בְּנֵי-חַת... = (בראשית כג' 19-20)

שְׁמַעוּ וְהַבִּיטוּ בִּישׁוּעַת יְהוָה:

שְׁמַעוּ אֵלַי יְדַעֵי צְדָק
עִם תּוֹרַתִי בְּלִבָּם
אֶל-תִּירָאוּ חֲרַפַּת אָנוּשׁ
וּמִגְדַּפְתֶּם אֶל-תַּחַתּוּ

כִּי כִבְּגָד יֵאָכְלֶם עֵשׂ
וּכְצִמּוֹר יֵאָכְלֶם סֶס
וְצַדִּיקְתִּי לְעוֹלָם תִּהְיֶה
וַיִּשְׁוּעַתִּי לְדוֹר דּוֹרִים

עוֹרֵי עוֹרֵי לְבָשִׁי-עַז זְרוּעַ יְהוָה
עוֹרֵי כִימֵי קָדָם דְּרוֹת עוֹלָמִים

הֲלוֹא אֶת-הַיָּא הַמְּחַצְבֶת רַהֲב
מְחוֹלְלַת תַּנְיִן
הֲלוֹא אֶת-הַיָּא הַמְּחַרְבֶת יָם
מִי תִהְיוּם רַבָּה
הַשְּׁמָה מַעֲמַקֵּי-יָם-- דָּרַךְ לַעֲבֹר גְּאוּלִּים
וּפְדוּיֵי יְהוָה יֵשׁוּבוּ וּבָאוּ צִיּוֹן בְּרִנָּה
וְשִׂמְחַת עוֹלָם עַל-רֵאשִׁים
שְׁשׁוֹן וְשִׂמְחָה יִשְׁיִגוּן נְסוּ יְגוֹן וְאַנְחָה...
(ישעיה נא' 7-11)

הביטו = קבעת כוס = מעמקים :

התעוררי התעוררי קומי ירושלים
 אשר שתית מיד יהוה את-כוס
 חמתו את-קבעת כוס התרעלה
 שתית--מצית אין-מנהל לה

מפל-בנים ילדה ואין מחזיק בידה
 מפל-בנים גדלה שתים הנה
 קראתיך מי ינווד לך השד והשבר
 והרעב והחרב מי אנחמך

בניך עלפו שכבו בראש כל-חוצות--פתוא מכמר המלאים חמת-יהוה גערת אלהיך
 לכן שמעי-נא זאת עניה ושכרת ולא מיין פה-אמר אדניך יהוה ואלהיך יריב עמו

הנה לקחתי מידך את-כוס
 התרעלה--את-קבעת כוס חמתי
 לא-תוסיפי לשתותה עוד

ושמתיה ביד-מוגיך אשר-אמרו
 לנפשך שחי ונעברה ותשימי
 כארץ גונך וכחוץ לעברים...
(ישעיה נא' 17-23)

הביטו בתרבע מעגל ועיגול:

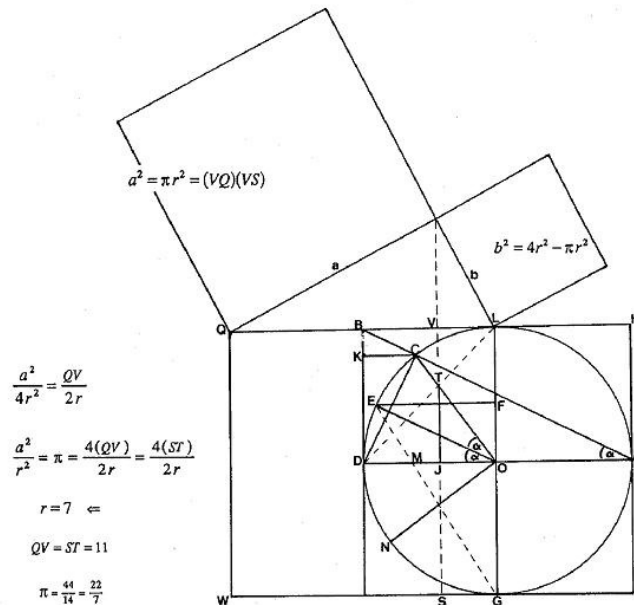

הביטו הנה אבן השתייה:

כִּי הִנֵּה הָאֶבֶן
אֲשֶׁר נָתַתִּי לְפָנַי יְהוֹשֵׁעַ
עַל-אֶבֶן אַחַת שְׁבַע עֵינַיִם
הִנְנִי מִפְתַּח פֶּתַח נֶאֱמַר יְהוָה צְבָאוֹת
וּמִשְׁתִּי אֶת-עוֹן הָאָרֶץ-הַזֹּאת בְּיוֹם אֶחָד
בְּיוֹם הַהוּא נֶאֱמַר יְהוָה צְבָאוֹת
תִּקְרְאוּ אִישׁ לְרֵעֵהוּ--אֶל-תַּחַת גֹּפֶן
וְאֶל-תַּחַת תְּאֵנָה...
(זכריה ג' 10-9)

במזמור כיסופים הביטו:

לְמַנְצַח עַל-הַגִּתִּית לְבָנֵי-קָרַח מְזֻמּוֹר
מֵה-יְדִידוֹת מִשְׁכְּנוֹתֶיךָ--יְהוָה צְבָאוֹת
נִכְסְפָה וְגַם-כָּלְתָה נַפְשִׁי--לְחַצְרוֹת יְהוָה
לְבִי וּבִשְׂרִי--יִרְנְנוּ אֵל אֵל-חַי

גַּם-צִפּוֹר מִצְאָה בֵּית וּדְרוֹר קָן לָהּ
אֲשֶׁר-שָׁתָה אֶפְרַחֶיהָ אֶת-מִזְבְּחוֹתֶיךָ
יְהוָה צְבָאוֹת--מִלְכֵי וְאֱלֹהֵי
אֲשֶׁרֵי יוֹשְׁבֵי בֵּיתְךָ--עוֹד יִהְלֹךְ סֶלָה

אֲשֶׁרֵי אָדָם עוֹז-לוֹ בְּדַם מְסֻלוֹת בְּלִבָּם
עֲבָרֵי בְעֵמֶק הַבְּכָא--מֵעֵין יִשִּׁיתוּהוּ
גַּם-בְּרִכּוֹת יַעֲטָה מוֹרָה
יִלְכוּ מִחִיל אֵל-חִיל יִרְאֶה אֵל-אֱלֹהִים בְּצִיּוֹן

יְהוָה אֱלֹהִים צְבָאוֹת שְׁמְעָה תְּפִלָּתִי
הַאֲזִינָה אֱלֹהֵי יַעֲקֹב סֶלָה
מִגִּנְנוּ רָאָה אֱלֹהִים וְהִבֵּט פָּנָיו מִשִּׁיחַךְ
כִּי טוֹב-יוֹם בְּחַצְרֶיךָ מֵאֶלְפִי
בְּחַרְתִּי--הַסְתּוֹפֵף בְּבֵית אֱלֹהֵי מִדְּוֹר בְּאֶהְלֵי-רִשְׁעִי

כִּי שָׁמַשׁ וּמִגֶּן--יְהוָה אֱלֹהִים
חַן וְכְבוֹד יִתֵּן יְהוָה
לֹא יִמְנַע-טוֹב לְהַלְכִים בְּתַמִּים
יְהוָה צְבָאוֹת--אֲשֶׁרֵי אָדָם בִּטַח בְּךָ...
(תהילים פד')

חֲדְלוּ לָכֶם מִן-הָאָדָם אֲשֶׁר נִשְׁמָה בְּאִפּוֹ כִּי-בִמָּה נַחֲשָׁב הוּא... (ישעיה ב' 22)